

# GÖRLIG

ID

KR

205.082.48



Design and Quality  
IKEA of Sweden



### **BAHASA INDONESIA**

Untuk Pusat Layanan Resmi yang ditunjuk IKEA, silakan merujuk ke [www.IKEA.com](http://www.IKEA.com) dan pilih toko lokal Anda untuk nomor telepon dan jam buka.



### **한국어**

IKEA 지정 공인 서비스 센터를 확인하시려면 [www.IKEA.com](http://www.IKEA.com)을 참조하시고, 전화번호와 개장 시간은 현지 매장을 선택해서 확인하세요.

<b>BAHASA</b>	
<b>INDONESIA</b>	<b>4</b>
<b>한국어</b>	<b>24</b>

## Daftar Isi

Informasi keselamatan	4	Petunjuk dan saran	12
Panduan keselamatan	6	Merawat dan membersihkan	16
Pemasangan	8	Penyelesaian masalah	18
Deskripsi produk	9	Data teknis	19
Sebelum penggunaan pertama	9	Efisiensi energi	20
Penggunaan Sehari-hari	10	Kepedulian lingkungan	20
Menggunakan aksesoris	11	GARANSI IKEA	21
Fungsi tambahan	12		

Dapat berubah tanpa pemberitahuan.

## Informasi keselamatan

Sebelum memulai pemasangan dan penggunaan peralatan, bacalah dengan saksama petunjuk yang disertakan. Pabrik tidak bertanggung jawab jika pemasangan dan penggunaan yang salah menyebabkan cedera dan kerusakan. Selalu simpan instruksi bersama perangkat untuk referensi di masa mendatang.

## Keselamatan balita dan orang yang rentan

- Alat ini dapat digunakan oleh anak-anak berusia 8 tahun ke atas dan orang-orang dengan keterbatasan fisik, penginderaan atau mental, atau kurang pengalaman dan pengetahuan, jika mereka telah diberikan pengawasan dan instruksi yang berkaitan dengan penggunaan alat tersebut secara aman dan memahami bahaya yang dapat ditimbulkan. Anak-anak kurang dari 8 tahun dan orang dengan disabilitas yang sangat ekstensif dan kompleks harus dijauhkan dari alat ini kecuali selalu diawasi.
- Anak-anak harus diawasi untuk memastikan mereka tidak bermain-main dengan perangkat ini..
- Jauhkan semua kemasan dari anak-anak dan buang dengan benar.

- PERINGATAN: Jauhkan anak-anak dan hewan peliharaan dari alat yang sedang dioperasikan atau mendingin. Komponen yang dapat dijangkau dapat menjadi panas selama penggunaan.
- Jika alat ini dilengkapi perangkat keselamatan untuk anak, fungsi tersebut harus diaktifkan.
- Jangan biarkan anak-anak mencuci dan melakukan perawatan terhadap alat tanpa pengawasan.

## **Keselamatan Umum**

- Hanya orang yang kompeten yang boleh memasang peralatan ini dan mengganti kabelnya.
- PERINGATAN: Peralatan dan komponen yang dapat dijangkau akan menjadi panas selama penggunaan. Berhati-hatilah untuk tidak menyentuh elemen pemanas.
- Selalu gunakan sarung tangan oven untuk mengeluarkan atau memasukkan aksesoris atau peranti oven.
- Sebelum melakukan perawatan, putuslah catu daya.
- PERINGATAN: Pastikan peralatan dimatikan sebelum mengganti lampu untuk mencegah kemungkinan sengatan listrik.
- Jangan menggunakan peralatan sebelum memasangnya pada struktur bawaan.
- Jangan gunakan pembersih uap untuk membersihkan peralatan.
- Jangan gunakan pembersih abrasif yang kasar atau alat pengikis logam tajam untuk membersihkan pintu kaca karena akan menimbulkan goresan di kaca dan mengakibatkan kaca pecah.
- Jika kabel catu daya rusak, penggantian hanya boleh dilakukan oleh pabrik, Pusat Servis Resmi, atau orang yang memiliki kualifikasi serupa untuk menghindari bahaya tersengat listrik.

- Cara untuk pemutusan hubungan listrik harus sesuai dengan pengkabelan tetap berdasarkan peraturan pengkabelan.

**Panduan keselamatan**

**Pemasangan**

**⚠ PERINGATAN!** Hanya orang yang kompeten yang boleh memasang peralatan ini.

- Buka seluruh kemasan.
- Jangan memasang atau menggunakan peralatan yang telah rusak.
- Ikuti petunjuk pemasangan yang disertakan bersama peralatan ini.
- Selalu berhati-hati ketika memindahkan peralatan yang berat ini. Selalu gunakan sarung tangan pelindung dan alas kaki tertutup.
- Jangan menarik peralatan ini pada pegangannya.
- Pasang peralatan di tempat yang aman dan sesuai yang memenuhi persyaratan pemasangan.
- Pertahankan jarak minimum dari peralatan dan unit lain.
- Sebelum memasang peralatan, periksa apakah pintu oven dapat terbuka tanpa hambatan.

Tinggi minimum rak (Tinggi minimum rak di bawah permukaan kerja)	580 (600) mm
Lebar rak	560 mm
Kedalaman rak	550 (550) mm
Tinggi bagian depan peralatan	589 mm
Tinggi bagian belakang peralatan	570 mm
Lebar bagian depan peralatan	594 mm

Lebar bagian belakang peralatan	558 mm
Kedalaman peralatan	561 mm
Kedalaman bawaan peralatan	540 mm
Kedalaman dengan pintu terbuka	1007 mm
Ukuran bukaan ventilasi minimum. Bukaan yang ditempatkan di sisi belakang bawah	560x20 mm
Sekrup pemasangan	2x25 mm

**Sambungan listrik**

**⚠ PERINGATAN!** Risiko kebakaran dan gegangan listrik.

- Semua sambungan listrik harus dilakukan oleh teknisi listrik yang kompeten.
- Perangkat ini harus dibumikan.
- Pastikan parameter pada rating plate sesuai dengan nilai kelistrikan suplai daya utama.
- Selalu gunakan soket tahan kejutan listrik yang dipasang dengan benar.
- Jangan gunakan adaptor multi-steker dan kabel ekstensi.
- Pastikan untuk tidak merusak steker dan kabel jaringan listrik. Jika kabel jaringan listrik harus diganti, penggantian ini harus dilakukan oleh Pusat Servis Resmi.
- Jangan biarkan kabel jaringan listrik bersentuhan atau mendekati pintu peralatan atau ditempatkan di rongga bawah peralatan, terutama saat beroperasi atau pintu peralatan masih panas.

- Perlindungan kejut pada bagian yang terisolasi dan aktif harus dikencangkan agar tidak dapat dilepas tanpa peralatan.
- Sambungkan steker jaringan listrik dengan soket jaringan listrik di akhir pemasangan. Pastikan adanya akses dengan steker jaringan listrik setelah pemasangan.
- Jika soket jaringan listrik kendur, jangan sambungkan steker jaringan listrik.
- Jangan tarik kabel listrik untuk memutus sambungan peralatan. Selalu tarik steker jaringan listrik.
- Gunakan hanya peralatan isolasi yang tepat: pengaman jaringan daya putus, sekring (sekring model sekrup yang dilepas dari tempat pemasangannya), pemutus-sambung kebocoran arus hubungan ke tanah.
- Instalasi listrik harus memiliki perangkat isolasi yang memungkinkan pemutusan sambungan peralatan dari jaringan listrik pada semua kutub. Perangkat isolasi harus memiliki lebar bukaan kontak minimal 3 mm.
- Saat memasang, pastikan menggunakan kabel dan steker listrik dengan sertifikasi KC dengan spesifikasi sebagai berikut.
  - Steker: 250 V~, 16 A
  - Kabel listrik: 3G1.5 mm<sup>2</sup> (60227 IEC 53 atau 60245 IEC 53 atau IEC 60245 57)

## Penggunaan



**PERINGATAN!** Risiko cedera, terbakar dan sengatan listrik atau ledakan.

- Perangkat ini hanya digunakan untuk keperluan rumah tangga (dalam ruangan).
- Jangan mengubah spesifikasi perangkat ini.
- Pastikan lubang ventilasi tidak terhalang.
- Jangan mengoperasikan peralatan tanpa pengawasan.
- Matikan peralatan setelah selesai digunakan.
- Berhati-hatilah ketika membuka pintu peralatan saat sedang dioperasikan. Udara panas akan dihembuskan keluar.

- Jangan mengoperasikan peralatan dengan tangan yang basah atau saat peralatan terkena air.
- Jangan menekan pintu yang terbuka.
- Jangan gunakan peralatan sebagai alas untuk kerja atau sebagai alas penyimpanan.
- Bukalah pintu peralatan secara hati-hati. Penggunaan bahan dengan alkohol dapat menyebabkan tercampurnya alkohol dan udara.
- Hindarkan peralatan dari percikan api atau nyala api ketika pintu dibuka.
- Jangan meletakkan produk atau benda yang basah dan mudah terbakar di dalam, di dekat, atau di atas peralatan.



**PERINGATAN!** Risiko kerusakan peralatan.

- Untuk mencegah kerusakan atau perubahan warna pada enamel:
  - jangan meletakkan oven atau benda lain di dalam peralatan secara langsung pada bagian bawah.
  - jangan meletakkan kertas aluminium secara langsung pada bagian bawah rongga peralatan.
  - jangan memasukkan air secara langsung ke dalam peralatan yang panas.
  - jangan menyimpan makanan dan hidangan yang lembap di dalam peralatan setelah selesai memasak.
  - hati-hati saat Anda melepas atau memasang aksesoris.
- Pemudaran warna lapisan cat atau baja tahan karat tidak berpengaruh pada kinerja peralatan.
- Peralatan ini hanya digunakan untuk keperluan memasak. Perangkat tidak boleh digunakan untuk keperluan lainnya, contohnya untuk memanaskan ruangan.
- Selalu masak dengan pintu oven tertutup.
- Jika alat ini dipasang di belakang panel furnitur (mis. pintu) pastikan pintu tidak tertutup ketika alat tersebut beroperasi. Panas dan kelembapan dapat menumpuk di belakang panel furnitur yang tertutup dan menyebabkan kerusakan pada alat,

unit rumah, atau lantai. Jangan tutup panel furnitur sampai alat benar-benar dingin setelah digunakan.

### Perawatan dan pembersihan

-  **PERINGATAN!** Risiko cedera, kebakaran atau kerusakan pada peralatan.
- Sebelum melakukan perawatan, matikan perangkat dan cabut steker listrik dari stopkontak.
- Pastikan peralatan sudah dingin. Panel kaca berisiko pecah.
- Segera ganti panel kaca pintu jika sudah rusak. Hubungi Pusat Layanan Resmi.
- Berhati-hatilah saat Anda melepas pintu dari peralatan. Pintunya berat!
- Bersihkan peralatan secara teratur untuk mencegah penurunan kualitas material permukaan.
- Sisa minyak atau makanan di dalam perangkat dapat menyebabkan kebakaran.
- Jika menggunakan semprotan oven, ikuti petunjuk keselamatan pada kemasan.
- Jangan melepas kenop dari alat.

### Lampu internal

-  **PERINGATAN!** Risiko sengatan listrik.
- Mengenai lampu di dalam produk ini dan lampu suku cadang dijual terpisah: Lampu-lampu ini dimaksudkan untuk

bertahan terhadap kondisi fisik ekstrem pada alat rumah tangga, seperti suhu, getaran, kelembapan, atau dimaksudkan untuk memberi sinyal informasi tentang status operasional alat. Mereka tidak dimaksudkan untuk digunakan dalam aplikasi lain dan tidak cocok untuk lampu rumah.

- Hanya gunakan lampu dengan spesifikasi yang sama.

### Servis

- Untuk memperbaiki peralatan hubungi Pusat Servis Resmi.
- Hanya gunakan suku cadang yang asli.

### Pembuangan

-  **PERINGATAN!** Risiko cedera atau sesak napas.
- Lepaskan sambungan peralatan dari catu daya.
- Potong kabel listrik yang dekat dengan peralatan dan buang.
- Lepaskan pintu agar anak-anak dan hewan peliharaan tidak terjebak di dalam perangkat.
- **Bahan kemasan:** Bahan kemasan dapat didaur ulang. Komponen plastik ditandai dengan singkatan internasional seperti PE, PS, dll. Buang bahan kemasan ke dalam wadah yang disediakan untuk tujuan ini di fasilitas pengelolaan limbah lokal Anda.

## Pemasangan

-  **PERINGATAN!** Silakan baca bab Keselamatan.

### Majelis

-  Lihat instruksi guna pemasangan.

### Instalasi listrik

-  **PERINGATAN!** Instalasi listrik hanya boleh dilakukan oleh orang yang berkualifikasi.

-  Produsen tidak bertanggung jawab jika Anda tidak mengikuti peringatan keselamatan pada bab Keselamatan.



Oven ini tanpa dilengkapi kabel listrik dan tanpa steker listrik.

Untuk mengakses sambungan kelistrikan, lepaskan 2 buah sekrup T20 di bagian atas panel belakang dan keluarkan panel tersebut.

**Kabel**

Jenis kabel yang dapat digunakan untuk instalasi listrik atau pengantiannya:

H07 RN-F, H05 RN-F, H05 RRF, H05 VV-F, H05 V2V2-F (T90), H05 BB-F

Untuk bagian kabel, silakan membaca daya total pada pelat rating. Anda juga dapat melihat pada tabel:

Total daya (W)	Bagian kabel (mm <sup>2</sup> )
maksimum 1380	3 x 0.75
maksimum 2300	3 x 1
maksimum 3680	3 x 1.5

Kabel arde (kabel hijau/kuning) harus 2 cm lebih panjang daripada kabel fase dan netral (kabel biru dan coklat).

**Deskripsi produk**

**Gambaran umum**

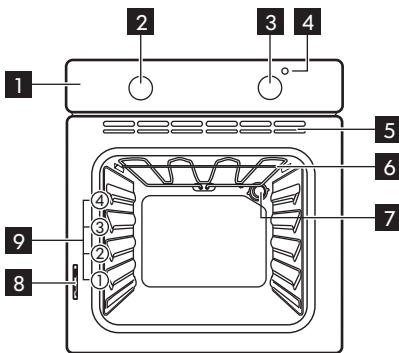

- 1 Panel kontrol
- 2 Kenop untuk fungsi pemanas
- 3 Kenop kontrol
- 4 Indikator suhu
- 5 Ventilasi udara untuk kipas pendingin
- 6 Pembakaran
- 7 Lampu
- 8 Pelat nilai
- 9 Posisi rak

**Aksesori**

- **Rak kawat** x 1  
Untuk peralatan masak, loyang kue, daging panggang.
- **Nampan kue** x 1

Untuk kue dan biskuit.

- **Set panci panggang** x 1  
Untuk memanggang dan membakar atau sebagai wajan penampung lemak.

**Sebelum penggunaan pertama**

**PERINGATAN!** Silakan baca bab Keselamatan.



**Pembersihan Awal**

Lepas semua aksesori dari oven.

**i** Lihat bab "Perawatan dan pembersihan".

Bersihkan oven dan aksesoris sebelum digunakan untuk penggunaan pertama. Pasangkan aksesoris kembali ke posisi awal.

**Pemanasan awal**

1. Atur fungsi  dan suhu maksimal.
2. Biarkan oven beroperasi selama 1 jam.
3. Atur fungsi  dan atur suhu maksimal.
4. Biarkan oven beroperasi selama 15 menit.
5. Matikan oven dan biarkan mendingin. Aksesoris bisa menjadi lebih panas dari biasanya. Oven dapat mengeluarkan bau dan asap. Pastikan aliran udara di dalam ruangan cukup.

**Menggunakan Mekanisme pengaman anak-anak**

Oven memiliki pengaman anak-anak yang terpasang. Pengaman anak-anak ini terdapat di sisi kanan oven di bawah panel kontrol.

Untuk membuka pintu oven dengan pengaman anak-anak:

1. Tarik dan tahan pegangan pengaman anak-anak ke atas seperti yang ditunjukkan dalam gambar.

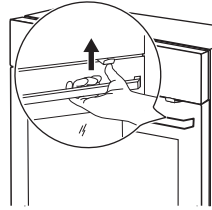

2. Buka pintu. Tutup pintu oven tanpa menarik pengaman anak-anak. Untuk melepas pengaman anak-anak, buka pintu oven dan lepaskan pengaman anak-anak dengan kunci torx. Kunci torx ada di tas fitting oven.

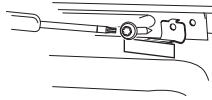

Kencangkan kembali sekrup ke dalam lubang setelah melepas pengaman anak-anak.

**⚠ PERINGATAN!** Berhati-hatilah agar tidak menggores panel kontrol.



**Penggunaan Sehari-hari**



**⚠ PERINGATAN!** Silakan baca bab Keselamatan.

**Mengatur fungsi pemanas**

1. Putar kenop fungsi pemanas untuk memilih fungsi pemanas.
2. Putar kenop kontrol untuk memilih suhu. Lampu akan menyala saat oven bekerja.
3. Untuk mematikan oven, putar kenop ke posisi mati.

**Fungsi pemanasan**

Fungsi pemanasan	Aplikasi
 Keadaan mati	Oven dimatikan.
 Panas Bawah	Untuk memanggang kue dengan bagian bawah yang renyah dan untuk mengawetkan makanan.

Fungsi pemanasan	Aplikasi
 <p data-bbox="104 355 230 403">Pembakaran Cepat</p>	<p data-bbox="255 296 523 395">Untuk membakar makanan yang rata dalam dalam jumlah besar dan memanggang roti.</p>
 <p data-bbox="104 483 230 563">Konvensional (Panas Atas dan Bawah)</p>	<p data-bbox="255 424 523 499">Untuk memanggang dan membakar makanan pada satu posisi rak.</p>
 <p data-bbox="104 638 230 718">Memasak yang Ramah Lingkungan</p>	<p data-bbox="255 576 523 1265">Fungsi ini dirancang untuk menghemat energi selama memasak. Untuk instruksi memasak, lihat bab “Petunjuk dan tips”, Memasak yang Ramah Lingkungan. Pintu oven harus ditutup selama memasak agar fungsinya tidak terganggu dan oven beroperasi dengan efisiensi energi tertinggi mungkin. Saat Anda menggunakan fungsi ini, suhu di dalam rongga dapat berbeda dari suhu yang diatur. Daya pemanasan mungkin berkurang. Untuk rekomendasi penghematan energi umum, lihat bab “Efisiensi Energi”, Penghematan Energi. Fungsi ini digunakan untuk memenuhi kelas efisiensi energi sesuai dengan EN 60350-1. Saat Anda menggunakan fungsi ini, lampu dimatikan secara otomatis.</p>

## Menggunakan aksesoris



**PERINGATAN!** Silakan baca bab Keselamatan.

### Memasukkan aksesoris

Rak kawat:

Dorong rak di antara batangan pemandu pada penyangga rak .

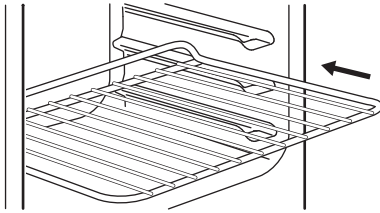

Nampan pemanggang:

Dorong nampan pemanggang di antara batang pemandu pada penyangga rak.

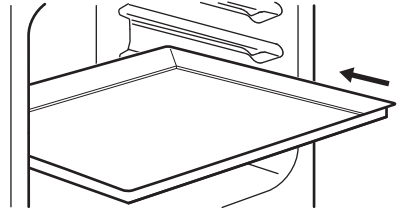

Rangkaian loyang bakaran:

Letakkan tatakan kaki tiga ke loyang pembakar / pemanggang. Letakkan rangkaian loyang bakaran pada rak kawat atau nampan pemanggang dan masukkan ke dalam oven di posisi rak yang diinginkan.

## Fungsi tambahan

### Kipas pendingin

Ketika oven beroperasi, kipas pendingin menyala secara otomatis untuk menjaga permukaan oven tetap dingin. Jika Anda mematikan oven, kipas pendingin akan berhenti.

pemanasan berlebihan yang membahayakan. Untuk mencegahnya, oven memiliki thermostat keselamatan yang akan menghentikan catu daya. Oven akan aktif lagi secara otomatis ketika suhu sudah turun.

### Thermostat keselamatan

Pengoperasian oven yang tidak benar atau komponen yang rusak dapat menyebabkan

## Petunjuk dan saran

### Rekomendasi memasak

Setiap kali melakukan pemanasan awal, lepaskan rak dan baki kawat dari rongga untuk mendapatkan kinerja tercepat.

Oven memiliki empat posisi rak. Hitunglah posisi rak dari bagian dasar lantai oven.

Kelembapan dapat mengembun di dalam oven atau di panel kaca pintu. Selalu mundur dari oven saat Anda membuka pintu oven.

Setelah oven mendingin, bersihkan rongga dengan kain lembut.

### Memanggang kue

Jangan membuka pintu oven sebelum 3/4 dari waktu memasak yang diatur.

### Memasak daging dan ikan

Biarkan daging kurang lebih 15 menit sebelum diiris agar sarinya tidak keluar.

Untuk mencegah terlalu banyak asap di dalam oven selama pemanggangan, tambahkan sedikit air ke dalam panci yang dalam. Untuk mencegah kondensasi asap, tambahkan air setiap kali setelah mengering.















**Waktu memasak**

Waktu memasak tergantung pada jenis makanan, konsistensinya, dan volumenya.

Pertama-tama, pantau dahulu performa saat Anda memasak. Temukan pengaturan

terbaik (setelan panas, waktu memasak, dll.) untuk alat masak, resep, dan jumlahnya ketika Anda menggunakan peralatan ini.

**Meja memasak**

Kuantitas (kg)	Makanan	Fungsi	Posisi rak	Suhu (°C)	Waktu (menit)
1	Domba		2	180	110 - 130
1	Daging Sapi / Sapi		2	190	70 - 100
1.2	Ayam / Kelinci		2	190	70 - 80
1.5	Bebek		1	160	120 - 150
3	Angsa		1	160	150 - 200
4	Kalkun		1	180	210 - 240
1	Ikan		2	190	30 - 40
1	Tomat pepperoni isi / Kentang panggang		2	190	50 - 70
-	Kue instan		2	160	45 - 55
1	Pai		2	170	80 - 100
-	Biskuit		3	140	25 - 35
2	Lasagna		2	180	45 - 60
1	Roti tawar putih		2	190, dipanaskan terlebih dahulu selama 10 menit	50 - 60
1	Pizza		1	190, dipanaskan terlebih dahulu selama 10 menit	25 - 35

**Memasak yang Ramah Lingkungan**

-  Untuk hasil terbaik, ikuti saran yang tercantum dalam tabel di bawah ini.



Makanan	Aksesori	Suhu (°C)	Posisi rak	Waktu (menit)
Roti gulung manis, 12 buah	nampan pemanggang atau panci penggorengan	180	2	35 - 40
Roti gulung, 9 buah	nampan pemanggang atau panci penggorengan	180	2	35 - 40
Pizza, beku, 0,35 kg	rak kawat	220	2	35 - 40
Bolu gulung	nampan pemanggang atau panci penggorengan	170	2	30 - 40
Brownies	nampan pemanggang atau panci penggorengan	180	2	30 - 40
Soufflè, 6 buah	ramekin keramik pada rak kawat	200	3	30 - 40
Kue bolu flan	nampan kue flan pada rak kawat	170	2	20 - 30
Roti Lapis Victoria	loyang pada rak kawat	170	2	35 - 45
Ikan rebus, 0,3 kg	nampan pemanggang atau panci penggorengan	180	3	35 - 45
Ikan utuh, 0,2 kg	nampan pemanggang atau panci penggorengan	180	3	35 - 45
Fillet ikan, 0,3 kg	panci pizza pada rak kawat	180	3	35 - 45
Daging rebus, 0,25 kg	nampan pemanggang atau panci penggorengan	200	3	40 - 50
Shashlik, 0,5 kg	nampan pemanggang atau panci penggorengan	200	3	25 - 35
Kue kering, 16 buah	nampan pemanggang atau panci penggorengan	180	2	20 - 30
Macaroon, 20 buah	nampan pemanggang atau panci penggorengan	180	2	40 - 45
Muffin, 12 buah	nampan pemanggang atau panci penggorengan	170	2	30 - 40
Pastri gurih, 16 buah	nampan pemanggang atau panci penggorengan	170	2	35 - 45

Makanan	Aksesori	Suhu (°C)	Posisi rak	Waktu (menit)
Biskuit short-crust, 20 buah	nampan pemanggang atau panci penggorengan	150	2	40 - 50
Tartlet, 8 buah	nampan pemanggang atau panci penggorengan	170	2	20 - 30
Sayuran rebus, 0,4 kg	nampan pemanggang atau panci penggorengan	180	3	35 - 40
Omelet vegetarian	panci pizza pada rak kawat	200	3	30 - 45
Sayuran, mediterania 0,7 kg	nampan pemanggang atau panci penggorengan	180	4	35 - 40

### Memasak yang Ramah Lingkungan - aksesori yang disarankan

Gunakan loyang dan wadah yang gelap dan tidak memantulkan cahaya. Loyang dan

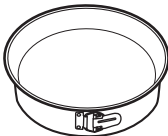
wadah yang gelap dan tidak memantulkan cahaya memiliki penyerapan panas yang lebih baik dibandingkan piring yang berwarna terang dan memantulkan cahaya.

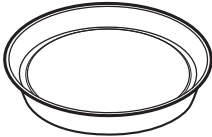
Aksesori	Ukuran	Gambar
Wajan pizza, gelap, tidak memantulkan cahaya	diameter 28 cm	
Loyang, gelap, tidak memantulkan cahaya	diameter 26 cm	
Ramekins, keramik	diameter 8 cm, tinggi 5 cm	
Loyang dasar flan, gelap, tidak memantulkan cahaya	diameter 28 cm	

### Informasi untuk lembaga pengujian

Pengujian berdasarkan IEC 60350-1.

Makanan	Fungsi	Aksesori	Posisi rak	Suhu (°C)	Waktu (menit)	Komentar
Kue kecil	Konvensional (Panas Atas dan Bawah)	Nampan pemanggang	3	170	20 - 30	Letakkan 20 kue kecil per satu nampan pemanggang.
Pai apel	Konvensional (Panas Atas dan Bawah)	Rak kawat	1	170	80 - 120	Gunakan 2 loyang (diameter 20 cm), yang ditata secara diagonal.
Kue bolu	Konvensional (Panas Atas dan Bawah)	Rak kawat	2	170	35 - 45	Gunakan cetakan kue (diameter 26 cm).
Short-bread	Konvensional (Panas Atas dan Bawah)	Nampan pemanggang	3	150	20 - 35	Panaskan dahulu oven selama 10 menit.
Panggang 4 - 6 buah	Pembakaran	Rak kawat	3	maks.	2 - 4 menit sisi pertama; 2 - 3 menit sisi kedua	Panaskan dahulu oven selama 3 menit.
Burger daging sapi 6 buah, 0,6 kg	Pembakaran	Rak kawat dan penggorengan	3	maks.	20 - 30	Letakkan rak kawat pada tingkat ketiga dan penggorengan pada tingkat kedua oven. Balik makanan di tengah waktu memasak. Panaskan dahulu oven selama 3 menit.

## Merawat dan membersihkan

**⚠ PERINGATAN!** Silakan baca bab Keselamatan.

### Catatan mengenai pembersihan

Bersihkan bagian depan oven menggunakan kain lembut dengan air hangat dan bahan pembersih yang tidak terlalu keras.

Untuk membersihkan permukaan logam, gunakan bahan pembersih khusus.

Bersihkan bagian dalam oven setiap kali setelah pemakaian. Kumpulan lemak atau sisa makanan lain dapat terbakar.

Bersihkan seluruh aksesori setiap kali selesai digunakan dan keringkanlah. Gunakan kain



yang lembut dengan air hangat dan bahan pembersih. Jangan membersihkan aksesoris di mesin pencuci piring.

Bersihkan noda yang membandel menggunakan pembersih khusus oven.

Jika Anda memiliki aksesoris anti lengket, jangan membersihkannya menggunakan bahan pembersih yang keras, benda tajam, atau mesin pencuci piring. Hal ini dapat merusak lapisan anti lengket.

Kelembapan dapat mengembun di dalam oven atau di panel kaca pintu. Untuk mengurangi embun, operasikan oven selama 10 sebelum memasak. Bersihkan kelembapan pada rongga setelah setiap penggunaan.

**Oven baja antikarat atau aluminium**

Bersihkan pintu oven dengan kain lembap atau spons saja. Keringkan dengan kain yang lembut.

Jangan gunakan wol baja, bahan asam atau abrasif karena cara ini dapat menimbulkan kerusakan pada permukaan oven. Bersihkan panel kontrol oven dengan cara yang sama.

**Membersihkan perapat pintu**

Periksalah perapat pintu secara berkala. Perapat pintu terletak di sekeliling bingkai rongga oven. Jangan gunakan oven jika perapat pintu rusak. Hubungi Pusat Servis Resmi.

Untuk membersihkan perapat pintu, bacalah informasi umum tentang pembersihan.

**Membersihkan pintu oven**

Pintu oven memiliki dua panel kaca. Pintu oven dan panel kaca internal dapat dilepas untuk dibersihkan.

**i** Pintu oven bisa menutup jika Anda mencoba melepas panel kaca bagian dalam tanpa melepas pintu oven terlebih dahulu.

**⚠ AWAS!** Jangan menggunakan alat tanpa panel kaca bagian dalam.

1

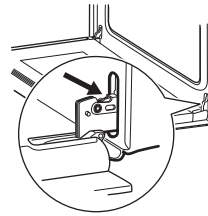

Buka pintu sepenuhnya dan tahan kedua engsel pintu.

3

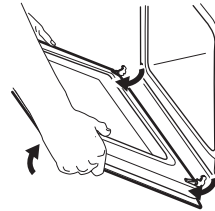

Tutup pintu oven setengah dari posisi pembukaan pertama. Lalu tarik ke depan dan lepaskan pintu dari tempatnya.

2

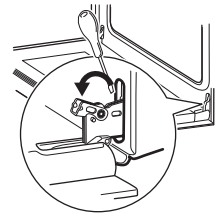

Angkat dan putar tuas pada kedua engsel dengan obeng.

4

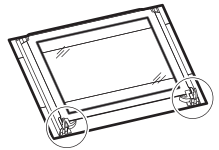

Letakkan pintu di atas kain lembut di permukaan yang stabil.

5

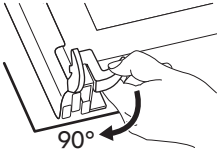

Lepaskan sistem penguncian untuk melepaskan panel kaca internal. Putar kedua pengencang 90°.

6

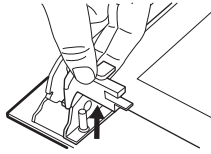

Lepaskan pengencang dari tempatnya.

7

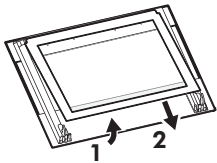

Pertama, angkat dengan hati-hati kemudian lepaskan panel kaca.

Tarik lis pintu ke arah depan untuk melepasnya

Bersihkan panel kaca dengan air dan sabun. Keringkan panel kaca dengan cermat.

Jika pembersihan sudah selesai, pasang panel kaca dan pintu oven. Lakukan langkah-langkah di atas dalam urutan berlawanan.

Pastikan Anda telah memasang panel kaca tengah padaudukannya dengan benar dan dalam urutan yang benar.. Panel kaca

bagian dalam memiliki simbol yang tercetak di sudut pada satu sisi. Simbol harus menghadap ke luar pintu dan panel kaca eksternal.

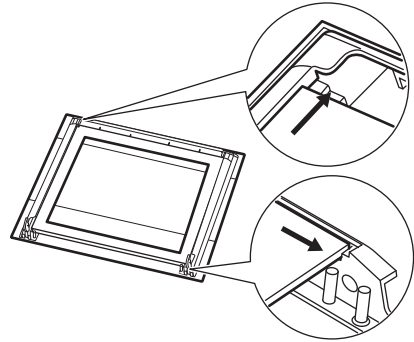

**Mengganti lampu**

Letakkan kain di bagian bawah bagian dalam oven. Ini mencegah kerusakan pada penutup kaca lampu dan rongga.



**PERINGATAN!** Bahaya sengatan listrik! Putuskan sekering sebelum Anda mengganti lampu. Lampu dan penutup kaca lampu bisa menjadi panas.

1. Matikan oven.
2. Lepaskan sekering dari kotak sekering atau matikan pemutus arus.
3. Putar penutup kaca lampu berlawanan arah jarum jam untuk melepasnya.
4. Bersihkan penutup kaca.
5. Ganti bola lampu oven dengan bola lampu oven tahan panas 25 W, 230 V (50 Hz), 300°C (tipe koneksi: E14).
6. Pasang penutup kaca.

**Penyelesaian masalah**



**PERINGATAN!** Silakan baca bab Keselamatan.

**Apa yang dilakukan jika...**

<b>Masalah</b>	<b>Kemungkinan penyebab</b>	<b>Perbaikan</b>
Oven tidak mau panas.	Oven dinonaktifkan.	Nyalakan oven.
Oven tidak mau panas.	Sekring rusak.	Pastikan sekring adalah penyebab gangguan fungsi. Jika sekring rusak berulang kali, hubungi teknisi listrik yang kompeten.
Lampu tidak beroperasi.	Lampu mengalami kerusakan.	Ganti lampu.
Uap dan embun mengendap pada makanan dan di rongga oven.	Masakan ditinggalkan terlalu lama di dalam oven.	Jangan tinggalkan masakan di dalam oven lebih dari 15 - 20 menit setelah berakhirnya proses memasak.
Lampu dimatikan.	Fungsi Memasak yang Ramah Lingkungandinyalakan.	Perilaku normal dari Memasak yang Ramah Lingkungan fungsi. Lihat bab "Penggunaan Sehari-Hari," Fungsi Pemasakan.

**Data layanan**

Jika Anda tidak dapat menyelesaikan masalahnya sendiri, hubungi Pusat Layanan Resmi.

Data yang diperlukan untuk pusat servis terdapat pada pelat rating. Pelat spesifikasi

oven terdapat pada bingkai depan rongga oven. Jangan melepas pelat spesifikasi oven dari rongga oven.

<b>Kami anjurkan Anda menulis data di sini:</b>	
Model (MOD.)	.....
Nomor produk (PNC)	.....
Nomor seri (S.N.)	.....

**Data teknis**

**Data teknis**

Dimensi (internal)	Lebar	408 mm
	Panjang	329 mm
	Tinggi	417 mm

Area nampun pemanggang	1140 cm <sup>2</sup>
Elemen pemanas	800 L
Elemen pemanas bawah	1000 L
Panggang	1650 L
Peringkat total	2500 L
Voltase	220 - 240 V
Frekuensi	50 Hz
Jumlah fungsi	4

## Efisiensi energi

### Oven



Oven ini memiliki fitur yang membantu Anda menghemat energi selama memasak setiap hari.

#### Petunjuk umum

Pastikan bahwa pintu oven tertutup dengan benar ketika oven beroperasi. Jangan membuka pintu terlalu sering selama memasak. Jaga perapat pintu bersih dan pastikan perapat pintu terpasang dengan baik di posisinya.

Gunakan peralatan masak berbahan logam untuk meningkatkan penghematan energi.

Jika memungkinkan, jangan memanaskan oven terlebih dahulu sebelum Anda memasukkan makanan ke dalamnya.

Jika durasi memasak lebih lama dari 30 menit, turunkan suhu oven hingga selama 3

- 10 menit sebelum selesai memasak, tergantung lamanya waktu memasak. Sisa panas di dalam oven akan terus dimasak.

Gunakan sisa panas yang tersisa ini untuk menghangatkan hidangan lain.

Pertahankan jeda waktu antar pemanggangan sesingkat mungkin ketika Anda menyiapkan beberapa hidangan sekaligus.

#### Menjaga makanan tetap hangat

Pilih pengaturan suhu terendah yang memungkinkan untuk menggunakan panas sisa dan menjaga makanan tetap hangat.

#### Memasak yang Ramah Lingkungan

Fungsi ini dirancang untuk menghemat energi selama memasak.

Ketika Anda menggunakan fungsi ini, lampu akan mati secara otomatis.

## Kepedulian lingkungan

Daur ulang material yang memiliki simbol . Taruh kemasan dalam wadah yang sesuai untuk mendaur-ulang. Bantu melindungi lingkungan dan kesehatan manusia dan untuk mendaur-ulang limbah

peralatan listrik dan elektronik. Jangan membuang peralatan yang memiliki simbol  ini bersama dengan limbah rumah tangga. Kembalikan produk Ikea fasilitas daur ulang di tempat Anda atau hubungi kantor pemda setempat.

## GARANSI IKEA

### Berapa lama garansi IKEA berlaku?

Garansi ini berlaku selama lima (5) tahun sejak tanggal pembelian peralatan Anda di IKEA. Tanda terima pembelian yang asli diperlukan sebagai bukti pembelian. Jika dilakukan pengerjaan layanan pada masa garansi, masa garansi alat tersebut akan habis.

### Siapa yang akan menjalankan layanan ini?

Penyedia layanan IKEA akan menyediakan layanan melalui operasi layanannya sendiri atau jaringan mitra layanan resmi.

### Apa yang dicakup oleh garansi ini?

Garansi mencakup kerusakan alat, yang disebabkan oleh kerusakan pembuatan atau kerusakan material sejak tanggal pembelian dari IKEA. Garansi ini hanya berlaku untuk penggunaan rumah tangga. Pengecualian ditentukan di dalam judul "Apa yang tidak tercakup dalam garansi ini?" Dalam masa garansi, biaya untuk memperbaiki kesalahan, misalnya perbaikan, suku cadang, tenaga kerja, dan perjalanan akan ditanggung, asalkan alat pada saat perbaikan tidak memerlukan pengeluaran khusus. Pada kondisi tersebut, berlaku peraturan daerah masing-masing. Suku cadang yang diganti menjadi milik IKEA.

### Apa yang akan IKEA lakukan untuk memperbaiki masalah tersebut?

Penyedia Layanan yang ditunjuk IKEA akan memeriksa produk dan memutuskan, atas kebijakannya sendiri, apakah produk tersebut tercakup dalam garansi ini. Jika dianggap tercakup, Penyedia Layanan IKEA atau mitra layanan resminya melalui operasi layanannya sendiri, akan, atas kebijakannya sendiri, memperbaiki produk yang rusak atau menggantinya dengan produk yang sama atau serupa.

### Apa yang tidak tercakup dalam garansi ini?

- Keausan atas penggunaan normal.
- Kerusakan yang disengaja atau lalai, kerusakan yang disebabkan oleh kegagalan dalam mematuhi petunjuk pengoperasian, pemasangan yang salah atau koneksi ke voltase yang salah, kerusakan yang disebabkan oleh reaksi kimia atau elektro-kimia, karat, korosi atau kerusakan air termasuk namun tidak terbatas pada kerusakan yang disebabkan oleh kapur yang berlebihan dalam pasokan air, kerusakan yang disebabkan oleh kondisi lingkungan yang tidak normal.
- Komponen habis pakai termasuk baterai dan lampu.
- Komponen nonfungsional dan dekoratif yang tidak memengaruhi penggunaan normal alat, termasuk goresan dan kemungkinan perbedaan warna.
- Kerusakan yang tidak disengaja yang disebabkan oleh benda atau zat asing dan pembersihan atau pelepasan sumbatan filter, sistem drainase, atau laci sabun.
- Kerusakan pada bagian-bagian berikut: kaca keramik, aksesoris, peralatan makan dan keranjang peralatan makan, pipa umpan dan drainase, segel, lampu dan penutup lampu, layar, kenop, selubung, dan bagian selubung. Kecuali jika kerusakan tersebut dapat dibuktikan disebabkan oleh kesalahan produksi.
- Kasus di mana tidak ada kesalahan yang dapat ditemukan selama kunjungan teknis.
- Perbaikan tidak dilakukan oleh penyedia layanan yang kami tunjuk dan/atau mitra kontrak layanan resmi atau di mana suku cadang tidak asli telah digunakan.
- Perbaikan disebabkan oleh instalasi yang rusak atau tidak sesuai spesifikasi.
- Penggunaan alat di lingkungan nonrumah tangga, misalnya penggunaan profesional.
- Kerusakan transportasi. Jika pelanggan mengangkut produk ke rumahnya atau

alamat lain, IKEA tidak bertanggung jawab atas kerusakan yang mungkin terjadi selama pengangkutan. Namun, jika IKEA mengirimkan produk ke alamat pengiriman pelanggan, maka kerusakan produk yang terjadi selama pengiriman ini akan ditanggung oleh IKEA.

- Biaya untuk melakukan pemasangan awal peralatan IKEA.
- Namun demikian, jika Penyedia Layanan yang ditunjuk oleh IKEA atau mitra layanan resminya memperbaiki atau mengganti peralatan berdasarkan ketentuan garansi ini, Penyedia Layanan yang ditunjuk atau mitra layanan resminya akan memasang kembali peralatan yang diperbaiki atau memasang penggantinya, jika perlu.
- Semua pemasangan perpipaan dan kelistrikan bukan tanggung jawab IKEA, dan pelanggan harus menyelesaikan pekerjaan ini sebelum penggunaan.

### Bagaimana hukum negara berlaku

Garansi IKEA memberi Anda hak hukum khusus, yang mencakup atau melampaui semua tuntutan hukum setempat. Namun kondisi ini tidak membatasi dengan cara apa pun hak konsumen yang dijelaskan dalam peraturan daerah.

### Area validitas

Garansi ini hanya berlaku di negara tempat produk tersebut dibeli; layanan akan diberikan sesuai dengan kerangka ketentuan garansi. Kewajiban untuk melakukan layanan dalam kerangka garansi berlaku jika alat memenuhi dan dipasang sesuai dengan:

- spesifikasi teknis negara tempat klaim garansi dibuat;
- Petunjuk Perakitan dan Informasi Keamanan Panduan Pengguna;

### PURNA JUAL khusus untuk peralatan IKEA

Jangan ragu untuk menghubungi Pusat Layanan Resmi yang ditunjuk IKEA untuk:

- membuat permintaan layanan berdasarkan garansi ini;

- meminta penjelasan tentang pemasangan alat IKEA di furnitur dapur khusus IKEA;
- meminta penjelasan tentang fungsi peralatan IKEA.

Untuk memastikan bahwa kami memberi Anda bantuan terbaik, harap baca Instruksi Perakitan dan/atau Panduan Pengguna dengan cermat sebelum menghubungi kami.

### Bagaimana cara menghubungi kami jika Anda membutuhkan layanan kami



Pusat layanan pelanggan purna jual IKEA akan membantu Anda melalui telepon dengan pemecahan masalah dasar untuk peralatan Anda pada saat permintaan panggilan layanan. Silakan merujuk ke [www.IKEA.com](http://www.IKEA.com)

dan pilih toko lokal Anda untuk nomor telepon toko lokal dan jam buka.



Sebelum menghubungi kami, pastikan Anda menyerahkan nomor artikel IKEA (kode 8 digit) dan Nomor Seri (kode 8 digit yang dapat ditemukan di pelat peringkat) untuk peralatan yang mana Anda memerlukan bantuan kami.



### SIMPAN TANDA TERIMA

**PEMBELIAN!** Ini adalah bukti pembelian Anda dan diperlukan agar garansi berlaku. Perhatikan bahwa tanda terima juga mencantumkan nama dan nomor artikel IKEA (kode 8 digit) untuk setiap peralatan yang Anda beli.

### Apakah Anda membutuhkan bantuan tambahan?

Untuk pertanyaan tambahan yang tidak terkait dengan Purna Jual peralatan Anda, harap hubungi pusat panggilan toko IKEA terdekat. Kami menyarankan Anda membaca dokumentasi alat dengan cermat sebelum menghubungi kami.

## 목차

안전 정보	24	유용한 정보	31
안전 지침	25	관리 및 청소	35
설치	27	문제 해결	37
제품 설명	28	기술 정보	37
첫 사용 전	28	에너지 효율성	38
일상적 사용	29	환경 고려사항	38
부속품 사용	30	IKEA 보증	38
추가 기능	31		

사전 통지 없이 변경될 수 있습니다.

## ⚠ 안전 정보

제품을 설치하고 사용하기 전에 제공된 지침을 자세히 읽어보시기 바랍니다. 잘못된 설치 및 사용으로 인해 부상 및 손상이 발생하는 경우 제조업체에서 책임을 지지 않습니다. 나중에 참조할 수 있도록 전자 제품과 함께 지침을 항상 보관하십시오.

## 어린이 및 취약 계층 안전

- 만 8세 이상의 어린이나 신체적, 감각적, 또는 정신적 능력이 저하되거나 경험과 지식이 부족한 사람이 이 전자 제품을 사용하고자 하는 경우 안전한 사용 방법에 대해 감독 또는 주의를 받고 관련 위험 요소에 대해 이해하는 경우 사용이 가능합니다. 만 8세 미만의 어린이와 매우 광범위하고 복잡한 장애를 지닌 사람은 지속적으로 감독하지 않는 한 제품에 가까이 오지 못하도록 하십시오.
- 어린이가 장난하지 않도록 세심한 주의를 기울여야 합니다.
- 모든 포장재는 어린이의 손에 닿지 않게 하고 적절하게 폐기하십시오.
- 경고: 작동 중이거나 열을 식히고 있을 때 어린이나 애완동물이 전자 제품에 가까이 오지 못하도록 주의하십시오. 사용 중에 표면의 부품이 가열됩니다.
- 전자 제품에 어린이 안전장치가 있는 경우 이를 작동해야 합니다.
- 어린이가 감독 없이 제품을 세척하거나 유지 관리를 하게 해서는 안 됩니다.



## 일반 안전

- 자격을 갖춘 전문가만 이 전자 제품을 설치하고 케이블을 교체해야 합니다.
- 경고: 전자 제품 및 표면의 부품은 사용 시 뜨거워집니다. 발열체를 만지지 않도록 주의를 기울여야 합니다.
- 부속품이나 오븐용 접시를 꺼내거나 넣으려는 경우 반드시 오븐 장갑을 착용하십시오.
- 유지 관리를 하기 전에 전원 공급 장치를 차단합니다.
- 경고: 램프를 교체하기 전에 전자 제품 스위치를 꺼서 감전 가능성을 방지하십시오.
- 전자 제품을 빌트인 구조 안에 설치한 후 사용하십시오.
- 전자 제품을 세척하기 위해 증기 소독기를 사용하지 마십시오.
- 유리 도어를 청소할 때 표면을 손상시켜서 유리가 부서질 수 있으므로 거친 연마 세제 또는 예리한 금속 스크레이퍼는 사용하지 마십시오.
- 주 전원 공급 케이블이 손상된 경우 전기 위험을 방지하려면 제조업체, 공식 서비스 센터 또는 자격을 갖춘 전문가가 교체해야 합니다.
- 분리 수단이 배선 규정에 따라 고정된 배선에 구현되어야 합니다.

## 안전 지침

### 설치



경고 자격을 갖춘 전문가만 이 전자 제품을 설치해야 합니다.

- 모든 포장재를 제거하십시오.
- 손상된 전자 제품을 설치 또는 사용하지 마십시오.
- 전자 제품과 함께 제공된 설치 지침을 준수하십시오.
- 전자 제품이 무거우므로 전자 제품 이동 시 항상 주의하십시오. 반드시 안전 장갑 및 보호가 가능한 신발을 착용하십시오.
- 손잡이를 잡고 전자 제품을 잡아 당기지 마십시오.
- 설치 요건을 충족하는 안전하고 적합한 장소에 전자 제품을 설치하십시오.

- 다른 제품 및 장치와 최소 거리를 유지하십시오.
- 오븐을 장착하기 전에 오븐 도어가 아무런 제한없이 열리는지 확인합니다.

캐비닛 최소 높이(작업대 하부 캐비닛 최소 높이)	580 (600) mm
캐비닛 너비	560 mm
캐비닛 깊이	550 (550) mm
기기 전면 높이	589 mm
기기 후면 높이	570 mm

기기 전면 너비	594 mm
기기 후면 너비	558 mm
기기 깊이	561 mm
오브의 빌트인 깊이	540 mm
도어를 연 상태에서의 깊이	1007 mm
환기구 최소 크기. 후면 하단에 위치한 개구부	560x20 mm
장착 나사	2x25 mm

**전기 연결**

**⚠ 경고 화재 및 감전 위험이 있습니다.**

- 모든 전기 연결은 반드시 전문 기술자에게 의뢰해야 합니다.
- 이 전자 제품은 반드시 접지해야 합니다.
- 정격판의 매개변수가 주 전원 공급 장치의 전기 등급과 호환되는지 확인하십시오.
- 올바르게 설치한 충격 방지 소켓만 사용하십시오.
- 멀티탭 및 연장 케이블을 사용하지 마십시오.
- 전원 플러그 및 전원 케이블이 손상되지 않게 하십시오. 전원 케이블을 교체해야 하는 경우 당사 공식 서비스 센터에 문의하십시오.
- 특히 도어가 작동 중이거나 뜨거울 때, 전원 케이블이 전자 제품 도어 또는 전자 제품 밑의 틈에 닿게 하거나 가까이 두지 마십시오.
- 사용 중이거나 절연된 부분의 충격 방지는 도구 없이는 제거할 수 없는 방식으로 고정되어야 합니다.
- 전원 플러그는 설치 종료 시에만 전원 소켓에 연결하십시오. 설치 후 전원 플러그에 손이 닿을 수 있는지 확인하십시오.
- 전원 소켓이 헐거우면, 전원 플러그를 연결하지 마십시오.
- 전자 제품을 분리하기 위해 전원 케이블을 잡아 당기지 마십시오. 항상 전원 플러그 부분을 잡고 뺍니다.
- 올바른 절연 장치만 사용하십시오: 라인 보호 차단기, 퓨즈(홀더에서 분리된 나사형 퓨즈), 누전 차단기 및 접촉기.
- 전기 설비는 기기를 모든 전극에서 주전원과 분리할 수 있는 절연 장치가 있어야 합니다.

절연 장치는 최소 3mm 너비의 접촉 개구부가 있어야 합니다.

- 설치 작업시, 반드시 KC인증이 있는 전원코드와 플러그를 사용해야하며 다음의 사양이 상일 것.
  - 플러그: 250V~, 16A
  - 전원코드 : 3G1.5 mm(60227 IEC 53 or 60245 IEC 53 or IEC 60245 57).

**사용**

**⚠ 경고 부상, 화상 및 감전이나 폭발의 위험이 있습니다.**

- 본 전자 제품은 가정용(실내)으로만 사용하도록 제작되었습니다.
  - 이 전자 제품의 사양을 변경하지 마십시오.
  - 환기구가 막히지 않았는지 확인하십시오.
  - 작동 중에 전자 제품을 방치하지 마십시오.
  - 사용 후에는 항상 전자 제품을 작동 해제하십시오.
  - 전자 제품이 작동하고 있는 동안 제품 도어를 열 때는 주의하십시오. 뜨거운 공기가 방출될 수 있습니다.
  - 젖은 손으로 또는 전자 제품이 물에 닿은 상태에서 제품을 작동하지 마십시오.
  - 열려 있는 도어에 압력을 가하지 마십시오.
  - 전자 제품을 조리대로 사용하거나 물건을 올려 두는 용도로 사용하지 마십시오.
  - 전자 제품 도어는 조심스럽게 여십시오. 알코올과 함께 재료를 사용하면 알코올과 공기가 혼합될 수 있습니다.
  - 도어를 열 때 전자 제품에 불꽃이나 화염이 닿지 않도록 하십시오.
  - 인화성 제품 또는 인화성 제품에 젖은 물품을 전자 제품의 내부, 근처 또는 위에 두지 마십시오.
- ⚠ 경고 전자 제품이 손상될 위험이 있습니다.**
- 에나멜의 손상 또는 변색을 방지하려면:
    - 오븐 용기나 다른 물건을 전자 제품 바닥에 직접 두지 마십시오.
    - 알루미늄 호일을 전자 제품의 빈 바닥에 직접 놓지 마십시오.
    - 뜨거운 전자 제품에 곧바로 물을 넣지 마십시오.
    - 조리를 마친 후에는 전자 제품 안에 젖은 접시와 음식을 보관하지 마십시오.
    - 부속품을 제거하거나 설치할 때 주의하십시오.

- 에나멜이나 스테인리스 스틸 변색은 제품 성능에 영향을 주지 않습니다.
- 본 전자 제품은 조리용으로만 사용하도록 제작되었습니다. 실내 난방 등과 같은 다른 용도로 사용해서는 안 됩니다.
- 조리는 항상 오븐 도어를 닫은 후 시작합니다.
- 오븐을 가구 패널 뒤에 설치한 경우(예: 도어) 오븐을 작동할 때에는 항상 오븐 도어를 닫아 두어야 합니다. 닫혀 있는 가구 패널 뒤에 열과 수분이 쌓이면서 차후에 기기, 외장 유닛 또는 바닥이 손상될 수 있습니다. 사용 후 전자 기기가 완전히 식을 때까지 가구 패널을 닫아 놓아서는 안 됩니다.

**관리 및 청소**

**⚠ 경고 부상을 입거나 화재 또는 전자 제품이 손상될 위험이 있습니다.**

- 식기세척기를 유지보수하려면 먼저 식기세척기를 작동 해제하고 전원 플러그를 전원 소켓에서 뽑아 놓습니다.
- 오븐이 식었는지 확인합니다. 유리 패널이 파손될 위험이 있습니다.
- 도어 유리 패널이 손상되면 즉시 교체하십시오. 공식 서비스 센터에 문의합니다.
- 오븐에서 도어를 제거할 때 주의하십시오. 도어가 무겁습니다!
- 표면 재료의 악화를 방지하기 위해 전자 제품을 정기적으로 청소합니다.
- 제품에 남은 지방 또는 음식은 화재를 초래할 수 있습니다.
- 오븐 스프레이를 사용하는 경우 포장의 안전 지침을 따릅니다.
- 오븐에서 노브를 제거하지 마십시오.

**내부 조명**

**⚠ 경고 감전 위험.**

- 이 제품 내부의 램프와 별도 판매되는 예비 부품 램프에 관하여: 이 램프는 온도, 진동, 습도 등 가전 제품에서 극도의 물리적 상태를 견뎌내도록 한 것이거나 가전의 작동 상태에 대한 정보를 표시하기 위한 것입니다. 이 램프는 다른 용도에서 사용하도록 고안된 것이 아니며 가정용 방 조명으로서는 적합하지 않습니다.
- 동일한 사양의 램프만 사용하십시오.

**서비스**

- 전자 제품을 수리하려면 공식 서비스 센터에 문의하십시오.
- 정품 예비 부품만 사용하십시오.

**폐기**

**⚠ 경고 부상이나 질식의 위험이 있습니다.**

- 전자 제품을 주전원으로부터 차단합니다.
- 전자 제품에 인접한 주 전원 전기 케이블을 잘라 내어 폐기하십시오.
- 어린이와 애완동물이 오븐에 들어가서 갈리는 일이 없도록 도어를 제거하십시오.
- **포장재:** 포장재는 재활용이 가능합니다. 플라스틱 부품은 PE, PS 등과 같은 국제 약어로 표시되어 있습니다. 포장재를 폐기할 때에는 지역 폐기물 관리 시설에서 제공한 용기에 넣어 폐기하십시오.

**설치**

**⚠ 경고 안전 장을 참조하십시오.**

**조립**

**i 설치에 대한 내용은 조립 지침을 참조하십시오.**

**전기 설치**

**⚠ 경고 전기 설치 작업은 자격을 갖춘 기술자만 수행해야 합니다.**

**i 안전 장의 안전 예방 조치를 따르지 않을 경우 제조업체는 책임을 지지 않습니다.**

이 오븐은 메인 플러그와 메인 케이블 없이 제공됩니다.

전기 연결부에 접근하려면 후면 패널 상단에 있는 2개의 T20 나사를 풀고 패널을 꺼냅니다.

**케이블**

설치 및 교체에 이용할 수 있는 케이블 유형:

H07 RN-F, H05 RN-F, H05 RRF, H05 VV-F, H05 V2V2-F (T90), H05 BB-F

케이블 부분은 정격판의 총 전력을 참조하십시오. 다음 표를 참조할 수 있습니다.

총 정격(W)	케이블 섹션(mm <sup>2</sup> )
최대 1380	3 x 0.75
최대 2300	3 x 1
최대 3680	3 x 1.5

접지 코드(녹색/노란색 케이블)는 상 및 중립 케이블(파란색/갈색 케이블)보다 2 cm 길어야 합니다.

**제품 설명**

**일반 개요**

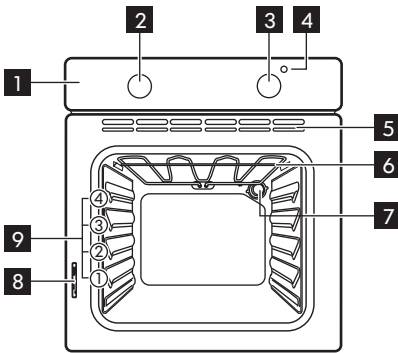

- 1 조작판
- 2 가열 기능 노브
- 3 제어 노브
- 4 온도 표시등
- 5 냉각팬 통풍구
- 6 그릴
- 7 램프
- 8 명판
- 9 선반 단의 개수

**부속품**

- 와이어 선반 x 1  
조리기구, 케이크 통, 로스트용.
- 베이킹 트레이 x 1  
케이크 및 비스킷용.

- 그릴 팬 세트 x 1  
굽고 로스팅하는 용도, 떨어지는 기름받이용 팬.

**첫 사용 전**

**⚠** 경고 안전 장을 참조하십시오.

**초기 청소**

오븐에서 모든 부속품을 제거합니다.

**i** "관리 및 청소" 장을 참조하십시오.

처음 사용하기 전에 오븐과 부속품을 청소합니다. 부속품을 다시 원래의 위치에 넣습니다.

**예열**

1. 기능 및 최대 온도를 설정합니다.
2. 오븐을 1시간 동안 켜둡니다.

3. 기능  을 눌러 최대 온도를 설정합니다.
4. 오븐을 15분 동안 켜둡니다.
5. 오븐을 끄고 식힙니다.  
부속품이 평소보다 뜨거워질 수 있습니다. 오븐에서 냄새와 연기가 날 수 있습니다. 실내의 공기 흐름이 충분한지 확인하십시오.

**기계식 아동 보호용 잠금 장치 사용**

오븐에 아동 보호용 잠금 장치가 설치되어 있습니다. 오븐의 오른쪽, 제어판 아래에 있습니다. 아동 보호용 잠금 장치를 사용하여 오븐 도어를 열려면:

1. 그림과 같이 아동 보호용 잠금 핸들을 위로 당깁니다.

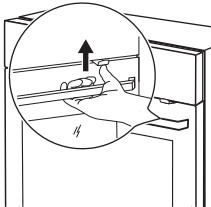

2. 문을 엽니다.  
아동 보호용 잠금 장치를 당기지 말고 오븐 도어를 닫습니다.  
아동 보호용 잠금 장치를 제거하려면 오븐 도어를 열고 Torx 키를 사용하여 아동 보호용 잠금 장치를 제거합니다. Torx 키는 오븐 피팅 백에 있습니다.

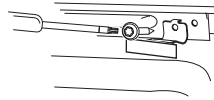

아동 보호용 잠금 장치를 제거한 후 나사를 다시 구멍에 끼웁니다.

**⚠ 경고 제어판이 굽히지 않도록 주의하십시오.**

**일상적 사용**



**⚠ 경고 안전 장을 참조하십시오.**

**가열 기능 설정**

1. 가열 기능 노브를 돌려 가열 기능을 선택합니다.
2. 제어 노브를 돌려 온도를 선택합니다.  
오븐이 작동하면 램프가 켜집니다.
3. 오븐을 끄려면 노브를 꺼짐 위치로 돌립니다.

**가열 기능**

가열 기능	응용
 Off 위치	오븐이 꺼져 있습니다.

가열 기능	응용
 하단 열	케이크를 바닥이 바삭 바삭하게 굽고 음식을 보존하기.
 패스트 그릴링	납작한 모양의 식품을 대량으로 그릴하기 및 빵 굽기.
 일반(상단 및 하단 열)	한 그릴 위치에서 음식을 굽고 로스팅하기.

가열 기능	응용
 <p>ECO 쿠킹</p>	<p>이 기능은 조리 중 에너지를 절약하도록 설계되어 있습니다. 요리 지침은 "힌트 및 팁" 장 ECO 쿠킹을 참조하십시오. 조리 도중에는 오븐 도어를 닫아 기능이 중단되지 않도록 하고 오븐이 가능한 한 최고의 에너지 효율로 작동할 수 있도록 해야 합니다. 이 기능을 사용하면 오븐 속의 온도가 설정 온도와 다를 수 있습니다. 발열량이 감소할 수 있습니다. 일반적인 에너지 절약 권장 사항은 "에너지 효율" 장의 '에너지 절약'을 참조하십시오. 이 기능은 EN 60350-1에 따른 에너지 효율 등급을 준수하기 위해 사용되었습니다. 이 기능을 사용하면 램프가 자동으로 꺼집니다.</p>

## 부속품 사용

 경고 안전 장을 참조하십시오.

### 부속품 삽입하기

와이어 선반:

선반을 지지대의 가이드 막대 사이로 밀어넣고 .

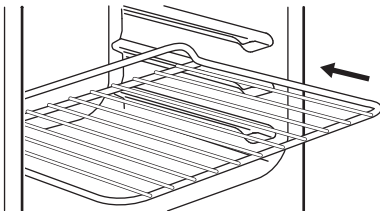

베이킹 트레이:

베이킹 트레이를 선반 지지대의 가이드 막대 사이로 밀어넣습니다.

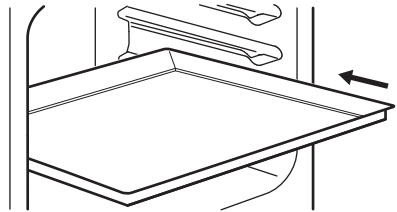

그릴 팬 세트:

삼발이를 그릴/구이 팬에 넣습니다. 그릴 팬 세트를 와이어 선반 또는 베이킹 트레이에 놓고 원하는 선반 위치에 넣습니다.

추가 기능

콜링팬

오븐이 작동하면 냉각팬이 자동으로 켜져 오븐 표면을 시원하게 유지합니다. 오븐을 끄면 냉각 팬이 멈춥니다.

방지하기 위해 오븐에 전원을 차단하는 안전 온도 조절 장치가 있습니다. 온도가 떨어지면 오븐이 자동으로 다시 켜집니다.

안전 온도 조절 장치

오븐을 잘못 작동하거나 구성품에 결함이 있으면 과열되어 위험의 원인이 될 수 있습니다. 이를

유용한 정보

요리 추천

예열 속도를 빠르게 올리려면 예열할 때마다 오븐 내부에서 와이어 선반과 트레이를 제거하십시오.

오븐에는 4개의 선반이 있습니다. 오븐 내부 바닥에서부터 선반의 단 개수를 세어 보세요.

조리 도중 습기가 오븐이나 도어 유리 패널에 응결될 수 있습니다. 오븐 도어를 열 때에는 항상 오븐에서 떨어져야 합니다.

오븐이 식으면 부드러운 천으로 내부를 닦습니다.

케이크 베이킹

정해진 조리 시간의 4분의 3이 지나기 전에는 오븐 문을 열지 않아야 합니다.

고기와 생선 요리

육즙이 빠져나오지 않도록 고기를 약 15분간 그대로 놓아둔 후 자릅니다.

로스팅할 때 오븐에서 연기가 너무 많이 나는 것을 방지하려면 깊은 팬에 물을 약간 넣으십시오. 연기가 응결되는 것을 방지하려면 물이 마를 때마다 물을 보충해야 합니다.

조리 시간

조리 시간은 음식 유형, 농도와 부피에 따라 다릅니다.

초기에 조리 시 성능을 모니터링합니다. 이 전자 제품 사용 시 조리 용기, 레시피와 수량에 대해 최고의 설정(열 설정, 조리 시간 등)을 찾으십시오.

조리 테이블

수량(kg)	음식	기능	선반 위치	온도(°C)	시간(분)
1	양고기		2	180	110 - 130
1	송아지고기 / 소고기		2	190	70 - 100
1.2	닭고기 / 토끼고기		2	190	70 - 80
1.5	오리고기		1	160	120 - 150
3	거위고기		1	160	150 - 200
4	칠면조		1	180	210 - 240

수량(kg)	음식	기능	선반 위치	온도(°C)	시간(분)
1	생선		2	190	30 - 40
1	스터프트 페퍼로니 토마토/로스티드 토마토		2	190	50 - 70
-	즉석 케이크		2	160	45 - 55
1	파이		2	170	80 - 100
-	비스킷		3	140	25 - 35
2	라자냐		2	180	45 - 60
1	화이트 브레드		2	190, 10분 예열	50 - 60
1	피자		1	190, 10분 예열	25 - 35

**ECO 쿠키**

 최상의 결과를 얻으려면 아래 표에 나열된 제한을 따르십시오.

음식	부속품	온도(°C)	선반 위치	시간(분)
스위트롤, 12개	베이킹 트레이 또는 기름받이	180	2	35 - 40
롤, 9개	베이킹 트레이 또는 기름받이	180	2	35 - 40
냉동 피자, 0.35kg	와이어 선반	220	2	35 - 40
스위트롤	베이킹 트레이 또는 기름받이	170	2	30 - 40
브라우니	베이킹 트레이 또는 기름받이	180	2	30 - 40
수플레, 6개	와이어 선반의 세라믹 라메킨	200	3	30 - 40
스폰지 플랜 베이스	와이어 선반의 플랜 베이스	170	2	20 - 30
빅토리아 샌드위치	와이어 선반의 베이킹 접시	170	2	35 - 45
생선 조림, 0.3kg	베이킹 트레이 또는 기름받이	180	3	35 - 45





음식	부속품	온도(°C)	선반 위치	시간(분)
통 생선, 0.2kg	베이킹 트레이 또는 기름받이	180	3	35 - 45
피시 필레, 0.3kg	와이어 선반의 피자 팬	180	3	35 - 45
고기 조림, 0.25kg	베이킹 트레이 또는 기름받이	200	3	40 - 50
샤슬릭, 0.5kg	베이킹 트레이 또는 기름받이	200	3	25 - 35
쿠키, 16개	베이킹 트레이 또는 기름받이	180	2	20 - 30
마카롱, 20개	베이킹 트레이 또는 기름받이	180	2	40 - 45
머핀, 12개	베이킹 트레이 또는 기름받이	170	2	30 - 40
짭짤한 패스트리, 16개	베이킹 트레이 또는 기름받이	170	2	35 - 45
쇼트 크러스트 비스킷, 20개	베이킹 트레이 또는 기름받이	150	2	40 - 50
타르트릿, 8개	베이킹 트레이 또는 기름받이	170	2	20 - 30
야채 조림, 0.4kg	베이킹 트레이 또는 기름받이	180	3	35 - 40
베지테리언 오믈렛	와이어 선반의 피자 팬	200	3	30 - 45
야채, 메디테리언 0.7kg	베이킹 트레이 또는 기름받이	180	4	35 - 40

**ECO 쿠킹 - 권장 부속품**

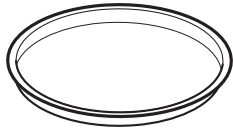
어두운 색상의 비반사성 주석과 용기를 사용합니다. 이 용기들은 밝은 색과 반사 접시보다 열 흡수가 더 좋습니다.

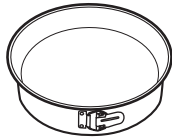
부속품	크기	그림
피자 팬, 어두운, 비반사	직경 28cm	

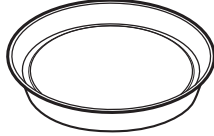
부속품	크기	그림
베이킹 접시, 어두운, 비반사	직경 26cm	
라메킨, 세라믹	직경 8cm, 높이 5cm	
플란 베이스 주석, 어두운, 비반사	직경 28cm	

시험기관 정보

IEC 60350-1에 따른 시험.

음식	기능	부속품	그릴 위치	온도(°C)	시간(분)	코멘트
소형 케이크	일반(상단 및 하단 열)	베이킹 트레이	3	170	20 - 30	베이킹 트레이 하나에 작은 케이크 20개를 넣을 수 있습니다.
애플 파이	일반(상단 및 하단 열)	와이어 그릴	1	170	80 - 120	2개의 틴(직경 20cm)을 대각선 방향으로 사용할 수 있습니다.
스폰지 케이크	일반(상단 및 하단 열)	와이어 그릴	2	170	35 - 45	케이크 몰드(지름 26cm)를 사용할 수 있습니다.
쇼트 브레드	일반(상단 및 하단 열)	베이킹 트레이	3	150	20 - 35	오븐을 10분 동안 예열합니다.
토스트 4 - 6조각	그릴링	와이어 그릴	3	최대	2-4분 첫 번째 면; 2-3분 두 번째 면	오븐을 3분 동안 예열합니다.

음식	기능	부속품	그릴 위치	온도(°C)	시간(분)	코멘트
소고기 버거 6개, 0.6kg	그릴링	와이어 그릴 및 기름 받이	3	최대	20 - 30	와이어 그릴을 3단에 놓고 드립 팬을 오븐의 2단에 올려 놓습니다. 음식을 조리시간 중간에 뒤집습니다. 오븐을 3분 동안 예열합니다.

## 관리 및 청소

**⚠ 경고 안전 장을 참조하십시오.**

### 청소 시 주의 사항

부드러운 천에 따뜻한 물과 약간의 순한 세제를 적신 후 오븐 전면을 청소합니다.

금속 표면을 청소할 때는 전용 세척제를 사용합니다.

사용 후마다 오븐 내부를 청소합니다. 기름 때가 쌓여 있거나 다른 음식물이 남아 있을 경우 화제가 발생할 수 있습니다.

매번 사용 후 모든 부속품을 세척하고 건조시킵니다. 부드러운 천에 따뜻한 물과 세제를 묻혀 사용합니다. 식기 세척기의 부속품을 청소하지 마십시오.

특수 오븐 클리너로 잘 벗겨지지 않는 먼지를 청소합니다.

논스틱 부속품이 있는 경우 자극적인 용제, 모서리가 날카로운 물건 또는 식기세척기로 청소하지 마십시오. 논스틱 코팅이 손상될 수 있습니다.

습기는 오븐이나 도어 유리 패널에 응결될 수 있습니다. 응결을 줄이려면 조리하기 전에 오븐을 10분 동안 작동해야 합니다. 사용 후마다 기기 안쪽의 습기를 청소합니다.

### 스테인리스 스틸 또는 알루미늄 오븐

오븐 도어를 청소할 때는 젖은 천이나 스펀지만 사용해야 합니다. 부드러운 천으로 말립니다.

스틸 울, 산 또는 연마제는 오븐 표면을 손상시킬 수 있으므로 사용하지 마십시오. 같은 예방 조치로 오븐 제어판을 청소합니다.

### 도어 개스킷 청소

도어 개스킷을 정기적으로 점검합니다. 도어 개스킷은 오븐 내부 프레임 주위에 있습니다. 도어 개스킷이 손상된 경우 오븐을 사용하지 마십시오. 공식 서비스 센터에 문의합니다.

도어 개스킷을 청소하려면 청소에 대한 일반 정보를 참조하십시오.

### 오븐 도어 청소

오븐 도어에는 2개의 유리 패널이 있습니다. 오븐 도어와 내부 유리 패널을 제거하여 청소할 수 있습니다.

**i** 오븐 도어를 떼어내기 전에 내부 유리 패널을 떼어내려 할 경우 오븐 도어가 달릴 수 있습니다.

**⚠ 경고** 내부 유리 패널이 없는 상태에서 서는 기기를 사용하지 마십시오.

1

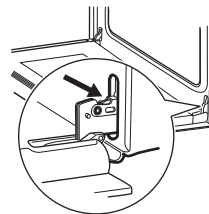

2

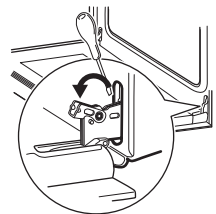

도어를 완전히 열고 두 개의 도어 힌지를 잡아 야 합니다.

두 개의 힌지에 있는 레버를 드라이버로 들어서 돌립니다.

3

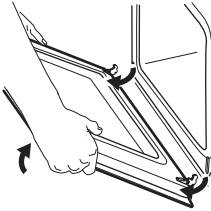

오른 도어를 첫 번째 열림 위치로 반쯤 닫습니다. 그런 다음 앞으로 당겨서 도어를 원래의 자리에서 분리합니다.

4

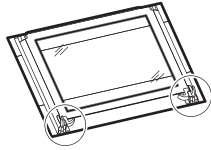

바닥이 평평한 곳에 부드러운 천을 깔고 그 위에 도어를 놓습니다.

5

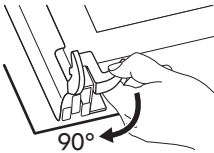

잠금 시스템을 해제하여 내부 유리 패널을 제거합니다. 두 개의 패스너를 90° 돌립니다.

6

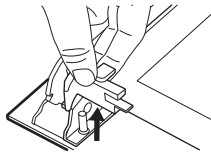

패스너를 원 위치에서 제거합니다.

7

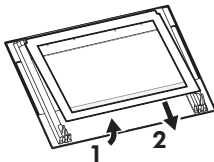

먼저 조심스럽게 들어 올린 후 유리 패널을 제거합니다. 도어 트림을 앞쪽으로 당겨 제거합니다.

물과 비누로 유리 패널을 닦습니다. 유리 패널을 조심스럽게 말립니다.

청소가 끝나면 유리 패널과 오른 도어를 설치합니다. 위의 단계를 반대 순서로 수행합니다.

내부 유리 패널을 원래의 위치에 정확하게 올바른 순서로 설치합니다. 내부 유리 패널에는 한쪽 구석에 기호가 인쇄되어 있습니다. 기호는 도어 바깥과 외부 유리 패널을 향해야 합니다.

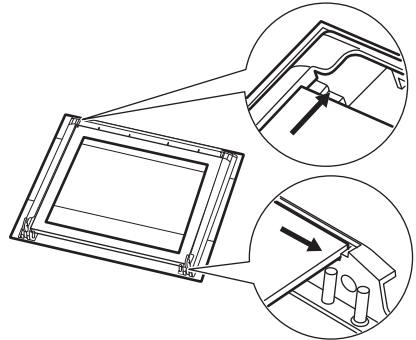

램프 교체

오른 내부 바닥에 천을 깔니다. 이렇게 하면 램프 유리 커버와 오른 내부의 손상을 방지합니다.

**⚠ 경고 감전사 위험! 램프를 교체하기 전에 퓨즈를 분리합니다. 램프와 램프 유리 덮개가 뜨거워질 수 있습니다.**

1. 오븐을 끕니다.
2. 퓨즈 박스에서 퓨즈를 제거하거나 회로 차단기를 끕니다.
3. 램프 유리 덮개를 시계 반대 방향으로 돌려 탈거합니다.
4. 유리 덮개를 청소합니다.
5. 오븐 전구를 25W, 230V (50Hz), 300°C 내열 오븐 전구(연결 유형: E14)로 교체합니다.
6. 유리 덮개를 설치합니다.

**문제 해결**

 경고 안전 장을 참조하십시오.

**문제 해결**

문제점	예산 원인	해결책
오븐이 가열되지 않습니다.	오븐이 작동 중지됩니다.	오븐을 가동합니다.
오븐이 가열되지 않습니다.	퓨즈가 끊어져 있습니다.	퓨즈가 고장의 원인인지 확인합니다. 퓨즈가 반복적으로 끊어질 경우 전문 기술자에게 문의하십시오.
램프가 작동하지 않습니다.	램프에 결함이 있습니다.	램프를 교체하십시오.
오븐 내부와 음식에 스팀과 물 방울이 잡니다.	오븐에 음식을 너무 오랫동안 두었습니다.	조리가 완료된 후 오븐 안에 음식을 그대로 두고자 할 경우는 15분 내지 20분을 초과하지 않도록 합니다.
램프가 꺼졌습니다.	ECO 쿠킹 기능이 켜져 있습니다.	ECO 쿠킹 기능의 정상적인 동작. "일상적인 사용" 장, '가열 기능'을 참조하십시오.

**서비스 데이터**

문제에 대한 해결책을 직접 찾을 수 없다면 공인 서비스 센터에 문의하십시오.

서비스 센터에 필요한 데이터는 정격판을 보면 알 수 있습니다. 정격판은 오븐 내부의 전면 프레

임에 부착되어 있습니다. 오븐 내부에서 정격판을 제거하지 마십시오.

여기에 있는 정보를 기입해두는 것이 좋습니다.

모델(MOD.)	.....
제품명(PNC)	.....
일련번호(S.N.)	.....

**기술 정보**

**기술 정보**

치수 (내부)	너비 높이 깊이	408 mm 329 mm 417 mm
---------	----------------	----------------------------

베이킹 트레이 면적	1140 cm <sup>2</sup>
상단 발열체	800W
하단 발열체	1000W
그릴	1650W
총 정격	2500W
전압	220 - 240 V
주파수	50 Hz
기능 수	4

## 에너지 효율성

### 에너지 절약



오븐에는 매일 요리하는 동안 에너지를 절약할 수 있는 기능이 있습니다.

### 일반적인 힌트

오븐이 작동할 때 오븐 도어가 제대로 닫혀 있는지 확인합니다. 조리하는 동안에는 도어를 너무 자주 열지 마십시오. 도어 개스킷을 청결하게 유지하고 제자리에 잘 고정되었는지 확인합니다.

급속 접시를 사용하면 에너지 절약을 향상시킬 수 있습니다.

가능한 경우, 음식을 넣기 전에 오븐을 예열하지 마십시오.

조리 시간이 30분 이상 걸릴 경우 조리 시간이 끝나기 전 조리 시간에 따라 오븐 온도를 최소

3-10분으로 줄입니다. 오븐 내부의 잔열이 계속 조리합니다.

잔열을 이용하여 다른 음식을 따뜻하게 데울 수 있습니다.

한 번에 한 두 가지 요리를 준비할 경우 베이킹 사이의 휴지 시간을 최대한 짧게 유지하십시오.

### 음식 보온

잔열을 사용해 음식을 따뜻하게 유지하려면 최저 온도 설정을 선택합니다.

### ECO 쿠킹

조리 도중 에너지를 절약할 수 있도록 설계된 기능.

이 기능을 사용하면 램프가 자동으로 꺼집니다.

## 환경 고려사항

기호 가 표시된 재료는 재활용하십시오. 포장재는 해당 용기에 넣어 재활용하십시오. 전기 제품 및 전자 제품 폐기물을 재활용하여 환경과 인류 건강을 보호하십시오. 가정용 폐기물 기호

가 표시된 제품을 폐기하지 마십시오. 가까운 재활용 시설에 제품을 보내거나 가까운 시청에 문의하십시오.

## IKEA 보증

IKEA 보증의 유효 기간은 얼마나 됩니까?

이 보증은 IKEA에서 기기를 구매한 원래 날짜에서 오(5)년 동안 유효합니다. 구매 증빙서류로 원

본 판매 영수증이 필요합니다. 보증에 따라 서비스 작업이 수행되는 경우, 이로 인해 기기의 보증 기간이 연장되지는 않습니다.

**누가 서비스를 실행합니까?**

IKEA 서비스 제공 업체는 자체 서비스 운영 또는 공인 서비스 파트너 네트워크를 통해 서비스를 제공합니다.

**이 보증이 보장하는 사항은 무엇입니까?**

보증은 IKEA에서 구매한 날짜부터 구조 결함 또는 재질 결함으로 인한 기기 결함을 보장합니다. 이 보증은 가정용 사용에만 적용됩니다. 예외 사항은 “이 보증에 따라 보장되지 않는 사항은 무엇입니까?”라는 제목 아래 명시되어 있습니다. 보증 기간 내에, 기기가 특정한 비용 없이 수리를 위해 접근할 수 있는 경우, 수리, 부품, 인력 및 출장 등 결함을 시정하기 위한 비용이 보장됩니다. 이러한 조건에 해당 현지 규정을 적용할 수 있습니다. 교체된 부품은 IKEA의 재산이 됩니다.

**IKEA는 문제를 시정하기 위해 어떻게 합니까?**

IKEA가 임명한 서비스 제공 업체는 제품을 검사하고 단독 재량으로 그 사항이 이 보증에 따라 보장되는지 결정을 내립니다. 보장되는 사항으로 간주되는 경우, IKEA 서비스 제공 업체 또는 공인 서비스 파트너는 자체 서비스 운영을 통해 단독 재량으로 결함이 있는 제품을 수리 또는 동일하거나 유사한 제품으로 교체합니다.

**이 보증에 따라 보장되지 않는 사항은 무엇입니까?**

- 일반적인 마모.
- 고의적인 또는 과실에 의한 손상, 작동 지침을 준수하지 않아 발생한 손상, 잘못된 설치 또는 잘못된 전압 연결, 화학적 또는 전기화학적 반응으로 인한 손상, 녹, 부식 또는 물 공급 장치의 석회 과다로 인해 발생한 손상이 포함되나 그에 국한되지 않는 물에 의한 손상, 비정상적인 환경 조건에 의한 손상.
- 배터리 및 램프 등 소모성 부품.
- 굵힘 및 색상 차이 가능성 등 기기의 일반적인 사용에 영향을 주지 않는 비기능 및 장식 부품.
- 이물질 또는 물질 및 필터, 배수 시스템 또는 세제 드로어의 청소 또는 막힘 해결에 의한 우발적인 손상.
- 다음 부품의 손상: 세라믹 유리, 부속품, 자기류 및 칼붙이류 바스켓, 유입 및 배수 파이프, 쉘링, 램프 및 램프 커버, 스크린, 노브, 케이

- 스 및 케이스 부품. 단, 해당 손상이 생산 결함에 의한 것이라는 사실을 증명할 수 없는 한.
- 기술자가 방문하는 동안 결함을 찾을 수 없었던 경우.
- 당사가 임명한 서비스 제공 업체 및/또는 공인 서비스 계약 파트너가 수행하지 않은 또는 비정품 부품이 사용된 수리.
- 결함이 있거나 사양에 따르지 않은 설치로 인해 이루어진 수리.
- 가정 외 환경에서의 기기 사용, 즉 전문적인 사용.
- 운반 시 손상. 고객이 자신의 자택 또는 다른 주소로 제품을 운반하는 경우, IKEA는 운반 중에 일어날 수 있는 어떠한 손상에 대해서도 책임을 지지 않습니다. 단, IKEA가 고객의 배송 주소로 제품을 배송하는 경우, 이러한 배송 중에 일어나는 제품 손상은 IKEA가 보장합니다.
- IKEA 기기의 초기 설치를 수행하는 비용.
- 하지만 IKEA가 임명한 서비스 제공 업체 또는 공인 서비스 파트너가 이 보증의 조건에 따라 기기를 수리하거나 교체하는 경우, 임명한 서비스 제공 업체 또는 공인 서비스 파트너는 필요한 경우 수리된 기기를 재설치하거나 교체 제품을 설치합니다.
- 일부 배관 및 전기 설치는 IKEA의 책임이 아니며, 고객은 실행 작업 전에 이러한 작업을 완료해야 합니다.

**국가 법률의 적용 방법**

IKEA 보증은 모든 현지 법률 요구 사항을 보장하거나 이를 초과하는 구체적인 법적 권리를 제공합니다. 단, 이러한 조건은 어떠한 방식으로든 현지 입법에 설명된 소비자 권리를 제한하지 않습니다.

**유효성 영역**

이 보증은 제품을 구매한 국가에서만 유효합니다. 서비스는 보증 조건의 프레임워크 안에서 제공됩니다. 보증의 프레임워크에서 서비스를 수행할 의무는 기기가 다음 사항을 준수하고 그에 따라 설치된 경우에만 존재합니다.

- 보증 청구가 이루어진 국가의 기술 사양
- 조립 지침 및 사용 설명서 안전성 정보

**IKEA 기기 전용 애프터 서비스**

- 다음과 같은 경우 언제든지 IKEA가 임명한 공인 서비스 센터에 문의하십시오.
- 이 보증에 따른 서비스 요청
  - 전용 IKEA 주방 가구에 IKEA 기기를 설치한 것에 대한 사실 확인 요청

- IKEA 기기의 기능에 대한 사실 확인 요청.

당사가 귀하에게 최상의 지원을 제공할 수 있도록, 당사에 연락하시기 전에 조립 지침 및/또는 사용 설명서를 자세히 읽어 주십시오.

당사 서비스가 필요한 경우 당사에 연락하는 방법



**i** IKEA 애프터 고객 서비스 센터는 서비스 통화 요청 시 기기에 대한 기본적인 문제 해결 방식에 따라 전화로 도움을 드립니다. 다음을 참조하십시오  
**www.IKEA.com**  
 을 참조하셔서 현지 매장을 선택하십시오.

**i** 당사에 전화하시기 전에 지원이 필요한 기기의 IKEA 물품 번호(8자릿수 코드)와 일련번호(명판에서 확인할 수 있는 8자릿수 코드)를 알려주셔야 함을 확인하십시오.

**i** 판매 영수증을 보관하십시오! 구매 증빙서류로서 보증 적용에 필요합니다. 또한 영수증에는 구매하신 각 기기의 IKEA 물품명과 번호(8자릿수 코드)도 기재되어 있습니다.

**추가적인 도움이 필요하신가요?**

기기의 애프터 서비스와 관련되지 않은 추가적인 질문은 가까운 IKEA 매장 콜센터에 문의하십시오. 당사에 문의하시기 전에 기기 문서를 자세히 읽어 보시는 것이 좋습니다.









867360625-C-242021

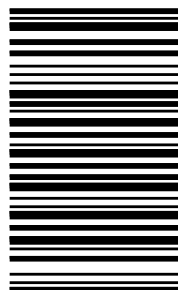

© Inter IKEA Systems B.V. 2021

21552

AA-2276985-2